

西小学校地域安全マップ

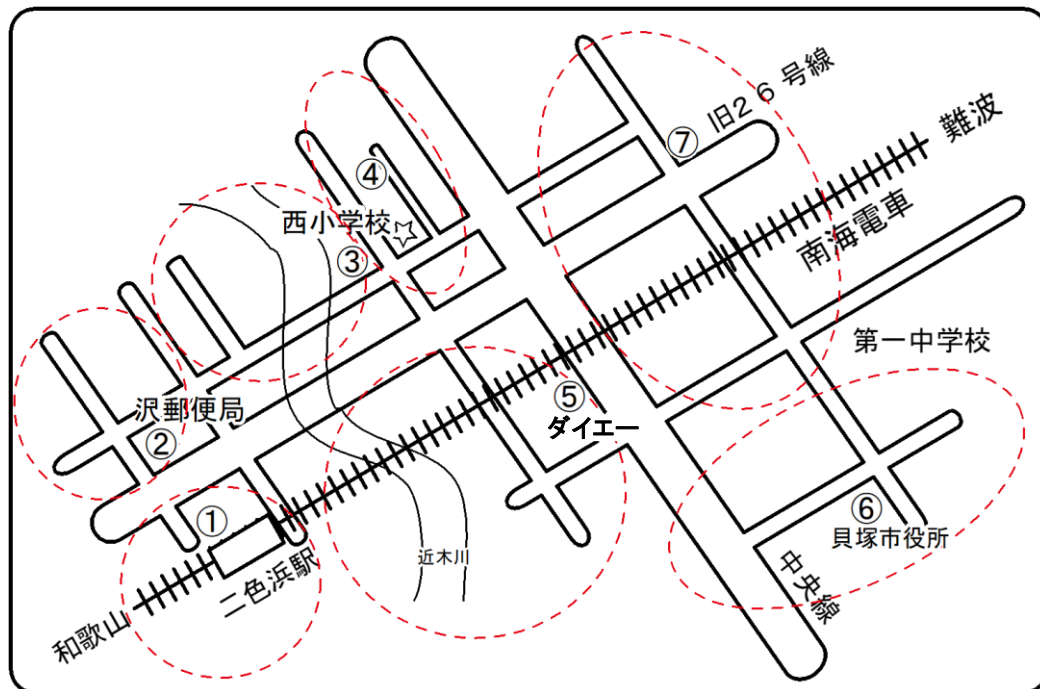

『校区内の危険な場所』を知る目的で、保護者の皆様方のご協力により、危険箇所点検を実施し、その結果に基づき、地区ごとに地域安全マップを作成しました。

西校区を7つの地区(左図参照)に分け、地域安全マップを掲載しております。

安全な日々を過ごせるよう、ご家庭で話し合い、役立てていただければ幸いです。

保護者の皆様の意見を多数お入れしたため、画面が小さくて見えにくい場合は、拡大してご覧ください。危険箇所をイメージしていただくことで、危険予知をして事故や事件から子供たちをお守りください。

点検時にご指摘いただいたにもかかわらず、安全と危険の両方の意見がある場合は、危険箇所としています。スペース上、掲載できなかった箇所もございますが、ご了承ください。

① 南海二色浜駅 周辺

★⑬⑭の様々な店からの車の出入りや⑩⑫のような見通しの悪い角では特に気を付ける必要あり。

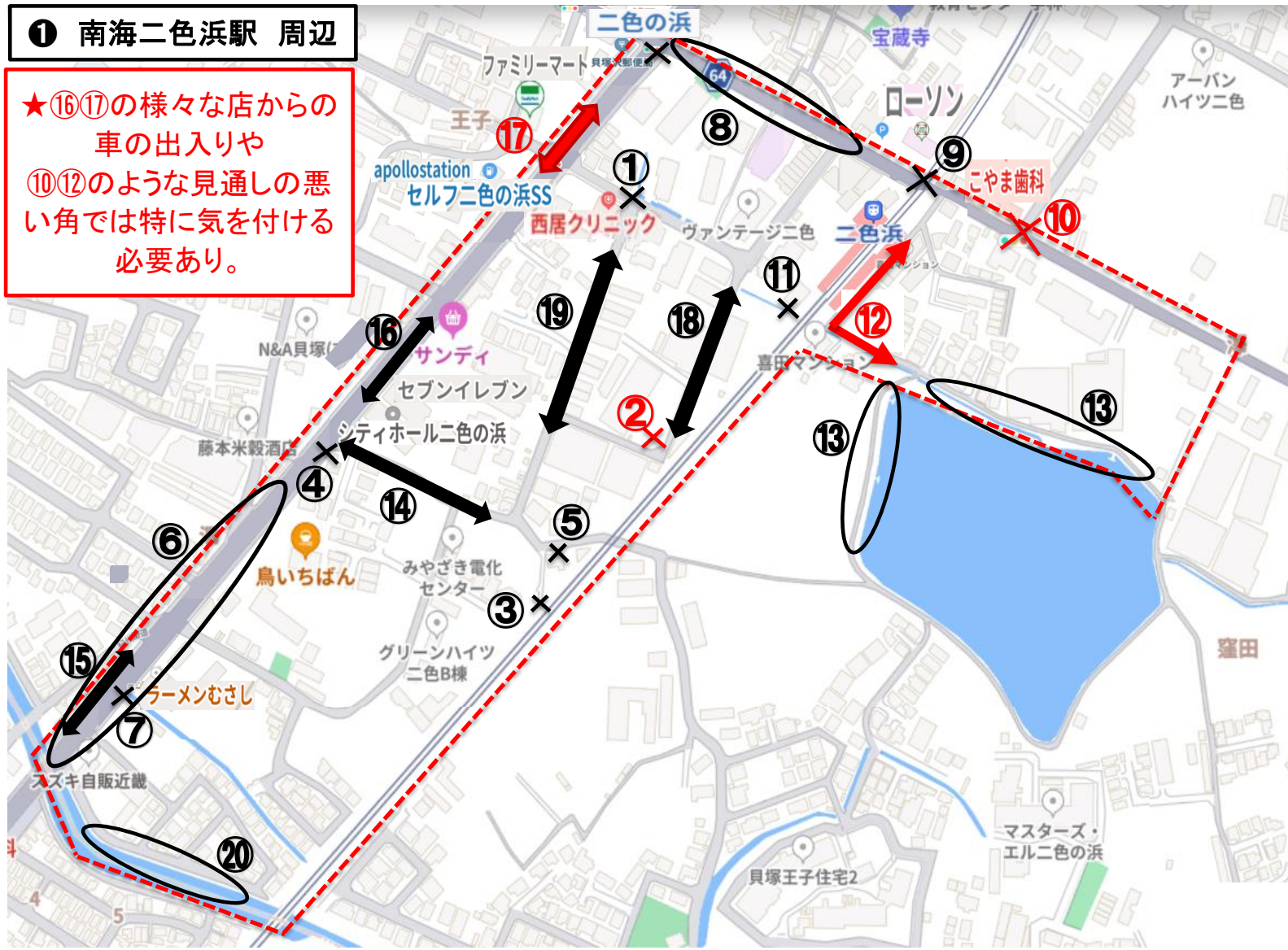

- ①交通量が多く、ミラーはあるが子供から見通しの悪いT字路。スピードが出ている車が多い
- ②人通りが少なく、過去に変質者情報あり注意
- ③民家の間の脇道から線路際まで行く事ができ、容易に線路内に入れ、溝もある
- ④側道から泉佐野方面へ出る車、塀で見通し悪いので、歩行者は注意
- ⑤用水路のフタがない
- ⑥歩行者用信号が橋の所までなく、よく事故あり
- ⑦用水路の段差は柵がない。車の交通量が多いが、昼間でも人通りが少ない
死角が多く街灯も少ない
- ⑧歩道が狭く交通量が多い。右折左折車に注意
- ⑨踏切注意駅前、車・自転車・歩行者等交通量が多い
- ⑩道は拡張され広がったが、こやま歯科角巻き込み注意。過去に自転車と車の接触事故あり
- ⑪用水路の幅が広く、深さもある
駐車場側から柵がない
- ⑫狭く、暗く、人通りが少ない。曲がり角注意
- ⑬池周辺。街灯が少ない。人通りが少ない。
土手に柵がない。池の柵が低い
- ⑭側溝にフタがなく、街灯が少ない。田に柵あり
- ⑮歩道や側道の雑草が茂り、通行しにくい
- ⑯敷地内にスーパー、コンビニ、ジム、もち吉があり、車の出入りが多く車道への出入口が3つ
信号無視で出て来る車あり
- ⑰車の出入りが多く、見通しが悪い。
鉄板が古く、浮いている
- ⑱壊れたビニールハウス。
街灯がほとんどなく、人通りが少ない
- ⑲街灯が少なく、夜は人通りが少なく危険
用水路フタなし
- ⑳川沿いのフェンスが低く、登ると危険



② 沢郵便局 周辺



- ①道幅が狭く、日中でも死角になり、危険
- ②信号のない十字路で、飛び出し注意
- ③交通量多く、歩道が狭く、でこぼこしている所では子供の自転車転倒に注意、フタのない用水路あり
- ④抜け道で、見通しが悪い
- ⑤夜は街灯あるが人通りが少ない。朝は臨海線と旧26号の抜け道のため、通勤の車が多い
- ⑥見通しの悪いT字路
- ⑦S字カーブで見通しが悪い。変質者目撃多数
グリーンゾーン一部狭く、鉄板なく用水路が深い
信号なくスピードを出す車もあり、交通量も多い
- ⑧3方向からスピードの出ている車が来る
- ⑨道路から住宅街への進入路で車の出入りが多い
- ⑩畑との間の深い溝にフタがなく、道も狭い
児童の転落事故発生
- ⑪八品神社横、人通りが少なく、死角も多い
- ⑫フタがなく用水路に入られる
- ⑬水路が深く、一部柵がない
- ⑭二色の浜公園周辺は、季節・時間帯によっては人通りが少なく、死角も多い
- ⑮人通りが少なく、日中でも暗い
- ⑯臨海線の高架下は、暗く人通りが少ない
- ⑰道幅が狭く、夜は暗く、スピード落としての看板
- ⑱見出川の途中から堤防のフェンスが無く、下に降りて川で遊ぶ児童を見かける
- ⑲ファミマとガソスタの駐車場の出入り口注意
信号の無い横断歩道あり
- ⑳工事車両がたびたび通り、道が狭く溝にフタなし
この区間は私道のため通行不可
- ㉑歩道が狭く交通量が多く信号待ちの車、前出過ぎ
- ㉒スピードを出す車あり
- ㉓T字路で見通しが悪く、スピードを出す車あり危険
- ㉔溝に柵なく用水路に入れる
- ㉕日中でも人通りが少なく、死角になる
- ㉖人通りが少ない
- ㉗柵のない深い用水路あり
- ㉘大型トラックの出入りあり
- ㉙草の茂りが多く、少し中が見にくい公園
- ㉚老人ホーム建設中、車の出入りあり
- ㉛途中から堤防のフェンスがない

★⑱は複雑な車の出入りが多く、⑦は運転手からも子供からも見通しがとても悪いので注意が必要。

★⑧と⑨あたりで信号必要との意見あり。
(車の出入りと住宅街の人が多く、信号間隔が広いため)

③ 西小正門・永久橋 周辺

★⑤⑬⑭⑮⑯の紀州街道は道幅狭くスピードを出す車が多く危険だという意見多数あり。
 特に⑭は下の写真画像でもわかるようにグリーンゾーンをはみ出して車は停車している。
 朝の7時半から8時半だけでも西小側から入れないような一方通行の時間帯必要との意見あり。

- ①車両の出入りが多く車の飛び出しも多いので横断時は注意が必要
- ②建設中止箇所で草木が人の背の高さほどある不法投棄が多発し、柵も壊れている
- ③T字路で朝方スピードを出す車が多数あり
- ④右左折する車両が多く、横断時は注意
- ⑤紀州街道は道幅が狭く、カーブが多いため見通しが悪い。スピードを出して走行する車があり危険
- ⑥急な坂道のため自転車のスピードが出やすく、接触事故が多い。不審者情報あり
- ⑦フタのない深い溝がある
- ⑧雨天時、グレーチング(側溝のフタ)がすべりやすい
- ⑨溝が深く、フタがない
- ⑩高い壁に挟まれた狭い道がある
- ⑪街灯がなく人も少ない割に車が多い
- ⑫永久橋の十字路で、飛び出しが多い
- ⑬紀州街道は道幅が狭く、登下校時は車のスピードも出ており往来も激しい
 車がグリーンゾーンをふさぎ歩きにくい
 下校時に児童が車のミラーに接触事故あり
- ⑭信号待ちで車が停止の時、車がグリーンゾーンの歩道まではみ出しているの近くを通る時は注意
 特に傘をさすときは、車との接触に注意
- ⑮畑との段差が高く、フェンスなく転落事故多数あり
- ⑯甘納豆屋さんのT字路で、車の往来が激しく、一時停止をしていない車が多すぎる。朝は特に車が多い
- ⑰釣具店からの車が見えにくいので注意



④ 西小裏門・脇浜戎大社 周辺

★紀州街道は道が狭いのに、交通量が多く、スピードを出す車も多いので、特に注意が必要。全体的に街灯が少なく暗い場所が多いので、街灯を増やしてほしいとの意見あり。

- ①臨海線の側道で、高架下の横断歩道は、見通しが悪く、一時停止しない車が多い
- ②近木川沿いの道の草木4～5mくらいに成長しているスピードを出す車がある
- ③道幅が狭い
- ④墓地付近、不審者情報あり
- ⑤朝夕の登下校時に交通量が多い十字路で、一旦停止しない車が多い
- ⑥道幅が狭い
カーブがきつく、出会い頭の事故が多い
- ⑦鋭角のカーブで見通しが悪い
- ⑧一旦停止をしない車が突っ込んでくることもある
- ⑨不審者情報あり
- ⑩交通量が多く、朝は特に危険
- ⑪中央線脇浜1丁目交差点は大型車の交通量が多い
- ⑫紀州街道はカーブが多く見通しが悪く、歩道が狭い
交通量が多く緩いカーブのため歩道に膨らむ車あり
- ⑬紀州街道は道が狭いため、歩行者は左折車・右折車の巻き込みに注意
- ⑭水路の流れが速く、流される危険性あり
- ⑮ミラーはあるが、住宅の壁で見通しが悪い
- ⑯注意すべきコンクリートブロック
- ⑰車がよく止まらずに飛び出してくる
- ⑱自転車が飛び出してくる
- ⑲住宅が多いのに街灯が少なく暗くて危ない



⑤ ダイエー 昭永橋 周辺

★①の複雑な交差点は特に注意が必要との声多数あり。
また⑦の川沿いの高架下の通り抜けの道は、
見通しが悪く、出会い頭の事故に注意

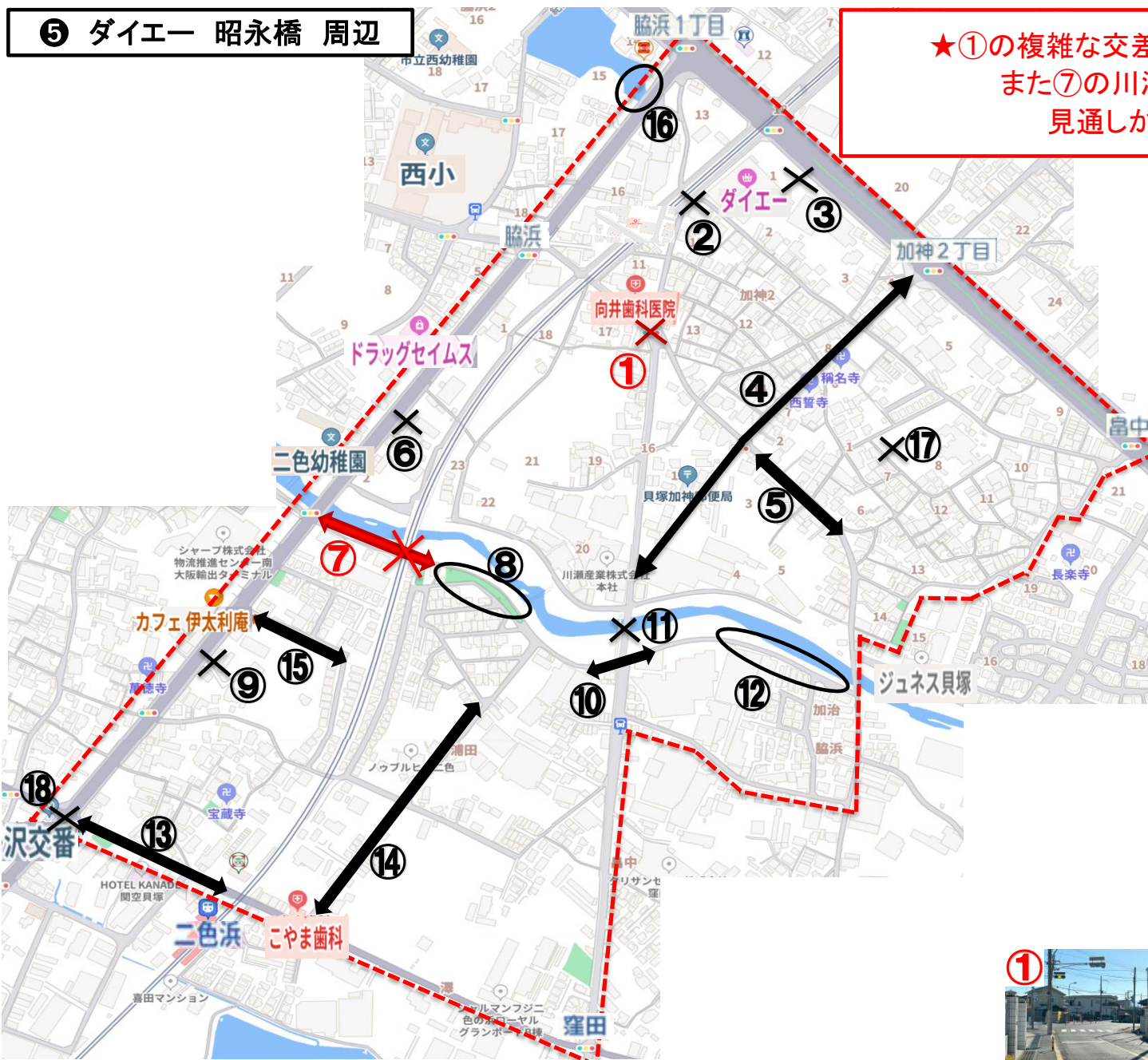

- ①複雑な交差点で、信号が南北にしかなく、横断注意
駐車禁止の場所に停車する車が多い
- ②ダイエー裏口は、トラックの出入りがある
- ③ダイエーからの車の出入りが多い
- ④バス通りで交通量が多く、歩道も狭くて危険
暗い道が多く危険
- ⑤溝にフタがない箇所が多い
歩道が狭く、交通量が多い
- ⑥幅が広く、フタのない水路あり
- ⑦川沿いの道は人通りが少ない。特に高架下は道幅が狭く
見通しが悪く自転車接触事故あり。変質者目撃あり
- ⑧フェンス破損箇所あり。雑草が生い茂っている
- ⑨流れが速い、深い水路がある
- ⑩道が狭い 交通量が多く危険
- ⑪昭永橋付近は大型の通行車両が多い
歩道が途切れている箇所がある
- ⑫川沿いの道のガードレールが低い
- ⑬歩道が狭く、交通量が多い
- ⑭歩道がない スピードを出す車が多く危険
- ⑮抜け道になっていてスピードを出して入ってくる車がある
- ⑯池の周りにフェンスなし
- ⑰島中城の周辺は修復していない崩落部分や劣化部分あり
木々も多く危険
- ⑱交番前の横断歩道、待つところが狭い(はみ出し注意)



⑥ 貝塚市役所 周辺

★②⑪⑦⑬のような抜け道として利用される道が多く、スピードを出す車も多いので注意が必要。また市役所・体育館周辺～26号線は車が多い。



- ①信号を守らない歩行者、自転車が多い
- ②道幅が狭く見通しが悪い
一方通行ではなく、車の往来あり。街灯がほとんどない
- ③広く深い水路があり
雨の日などは水量が増し、流れが速くなる
柵はしてあるがフタは無い
- ④住宅街は子どもが道路で遊んでいることがあり、車との接触事故に注意。坂を下る車のスピードが速い
- ⑤フェンスが低い(川沿いに複数箇所あり)
- ⑥雑木林あとにフェンスがなく、入り込むと危険
- ⑦人通りが少なく、街灯も少ない。スピードを出す車多い
- ⑧フタのない深い段差・溝がある
- ⑨道幅が狭く、交通量が多い。歩道がない部分がある。
- ⑩こぎ幼稚園があり、朝は先生か保護者が見てくださっているが、登園降園時に親子の行き来が多いので、飛び出しに注意
- ⑪➡の方向に通り抜けする単車や車が多い(旧農道)
- ⑫車から歩行者が見えにくい
一時停止にもかかわらずスピードを出す車が多い
- ⑬抜け道の為かスピードを出す車が多い
- ⑭溝にフタがない
- ⑮市役所・体育館・合同庁舎前の道路は交通量が多い
- ⑯側道に大きなトラックが停車していることが多く、見通しが悪い



⑦ 脇浜 新町周辺

★ローソン・くら寿司・エバーグリーン・油甚などの店舗からの車の出入りが多いので注意が必要。また抜け道や地下道など見通しが悪い場所も多い。



- ①臨海線からのバイクや自転車のスピードが速い
スピードを出している車もある
- ②坂道のため自転車のスピードが出て危険
- ③道幅が狭く、交通量が多い
自転車や歩行者と車の接触事故が多い
スピードを出している車も多く、一旦停止をしない車もいる
- ④紀州街道は抜け道として利用され、交通量が多く、スピードを出す車も多い
- ⑤見通しが悪い
- ⑥新町橋下の地下道はバイクや自転車がスピードを出している
坂道から地下道へは見通しが悪い
- ⑦あぜ道に比較的深い溝がある
- ⑧駅側からの車が歩行者と接触した事故があった
- ⑨大通りに合流する車に注意
- ⑩長い用水路があり、柵がない
- ⑪フェンスが高いため油甚から歩行者が見えにくい
- ⑫直線道路で車のスピードが出ていて危険
夜間は街灯がなく暗い
- ⑬くら寿司駐車場へ出入りする車、自転車に注意
- ⑭通り沿いに用水路があり、柵がない部分がある
- ⑮公園から子どもの飛び出し注意
- ⑯踏切横断時は車に注意
- ⑰高架下、人通りが少なく、夜は特に注意
- ⑱時間帯によってエバーグリーンへの車の出入りが多い
- ⑲ローソンから旧26に出る車やバイクが危険
- ⑳横道から車が急に出て来るので歩道を歩いても危険
- ㉑エネオス横から入れる道が細いのに通り抜け道になっている

